

A - MESA ESCOLAR

**MATERIALES UTILIZADOS**

**Tapa de madera:**

Placa fingerjoint de eucalipto 20mm

**Estructura:**

Caño de hierro de perfil cuadrado, 3cm x 3cm.

Pintura color GRIS URANO.

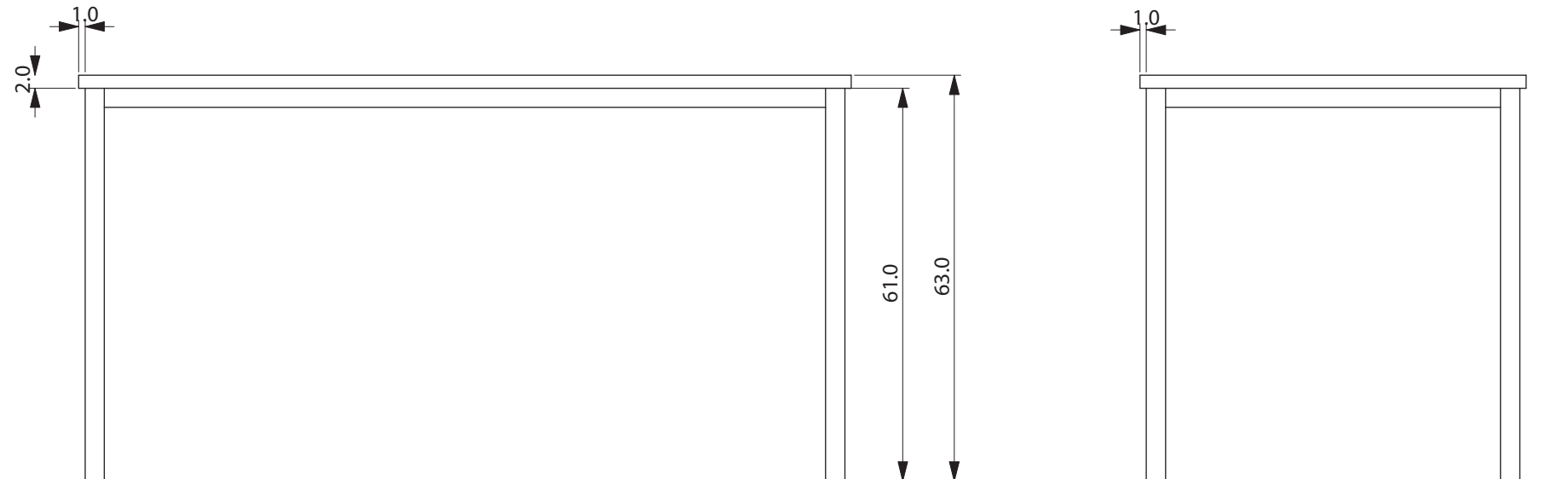
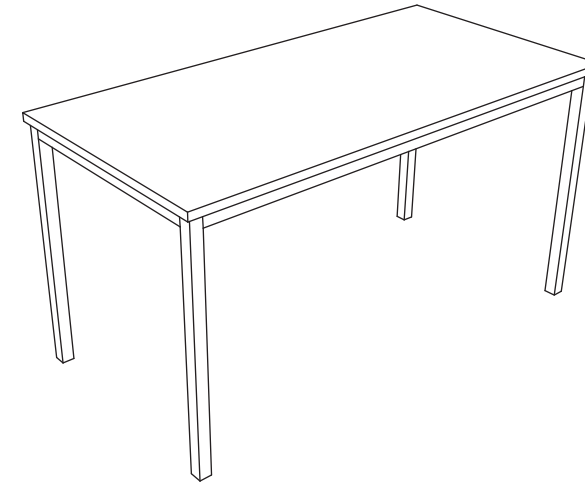
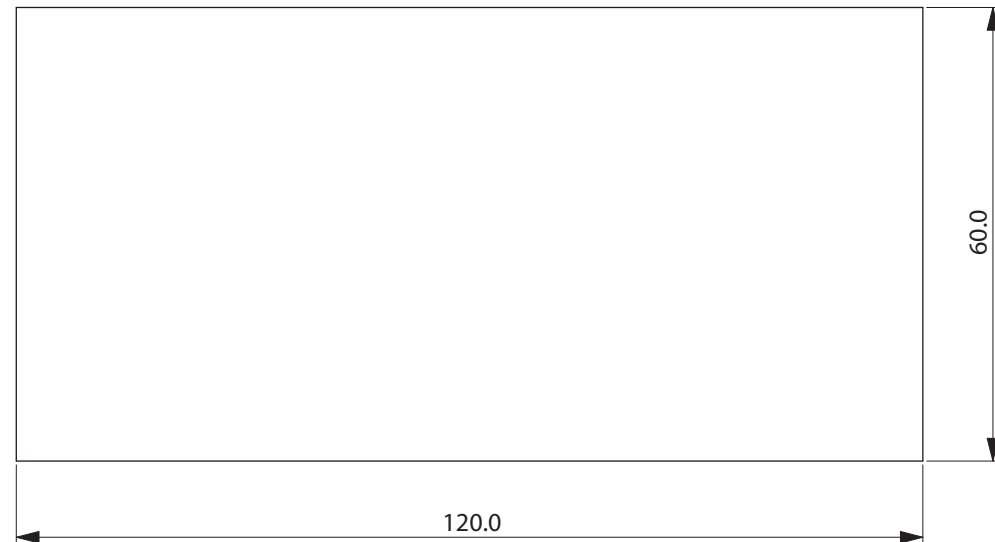

**MESA TALLER**

VISTAS GENERALES

UNIDAD: cm

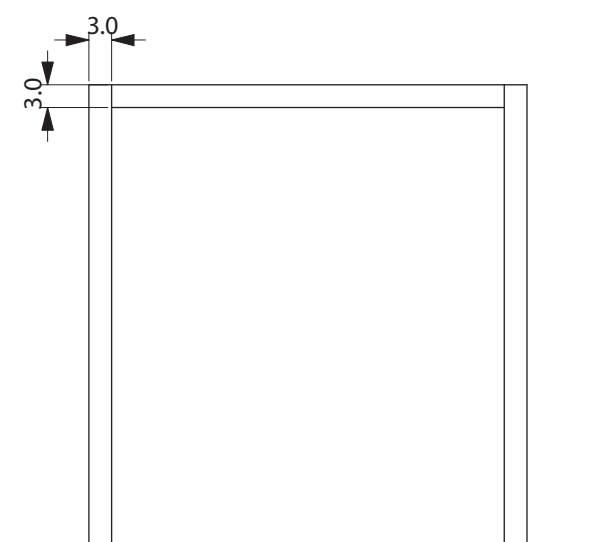
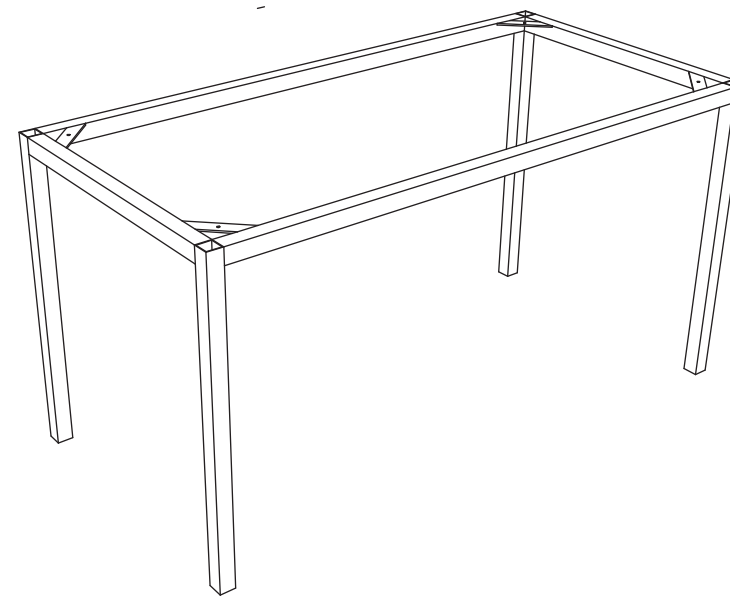
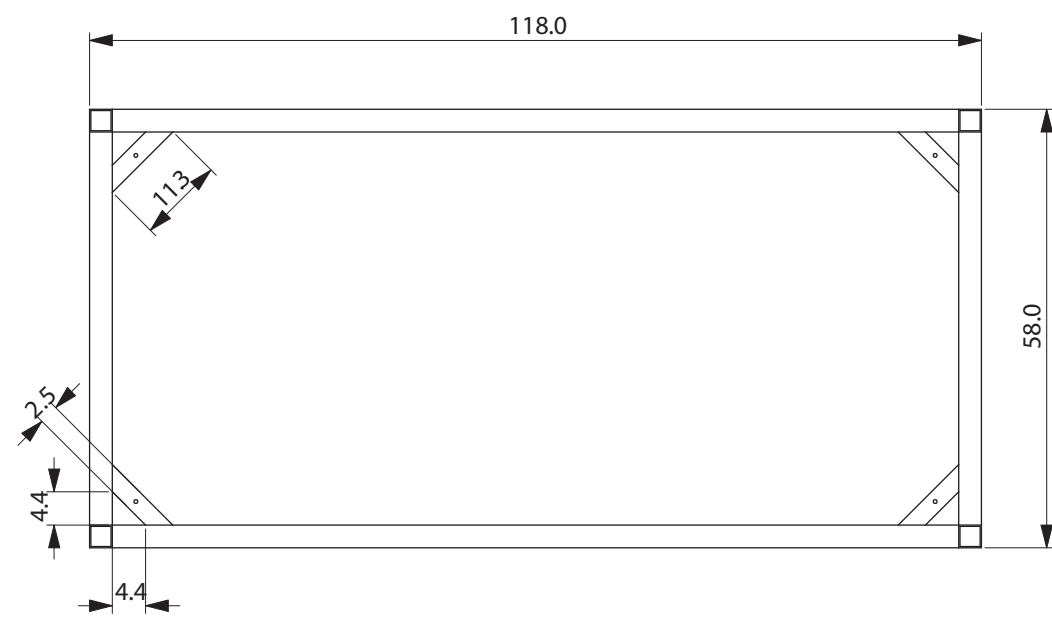

**MESA TALLER**

ESTRUCTURA DE HIERRO

UNIDAD: cm

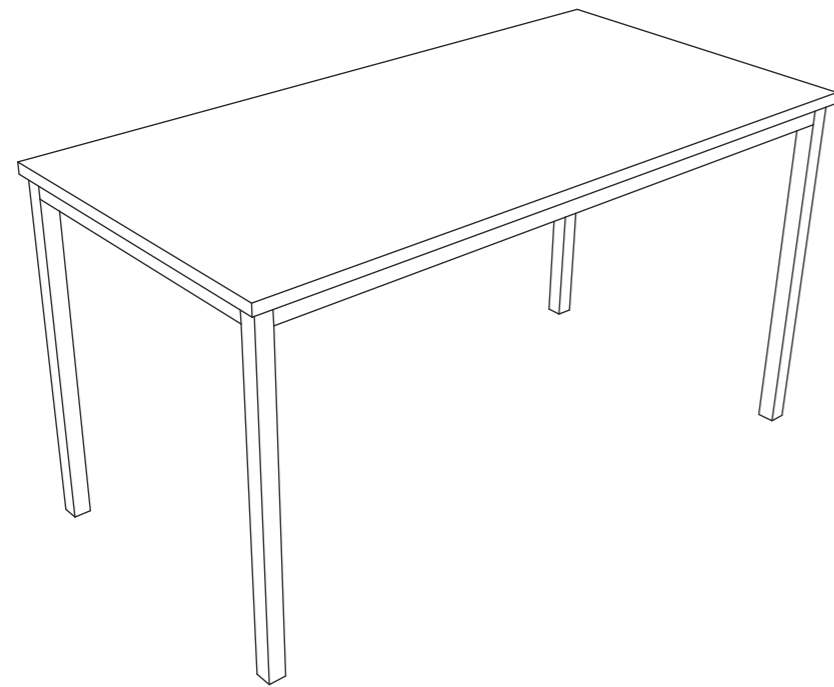

MATERIAL	ACABADO
Placa Euca finger de 20mm	Protección satinada
Caño de hierro (perfil cuadrado) de 3cm de lado	Gris urano
Planchuela de hierro de 2.5 cm de ancho	Gris urano

INSUMOS
Regatones
Tornillos

<b>BANCO ESCUELA</b>
MATERIALES , ACABADOS E INSUMOS
UNIDAD: mm





**NOTA**

La mesa, a diferencia de la alta, no tiene ruedas, es fija.

**MESA TALLER**

RENDER GENÉRICO

UNIDAD:

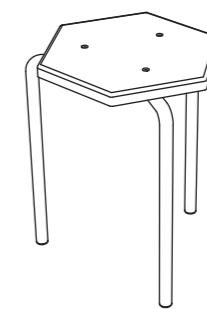

B - BANCO ESCOLAR

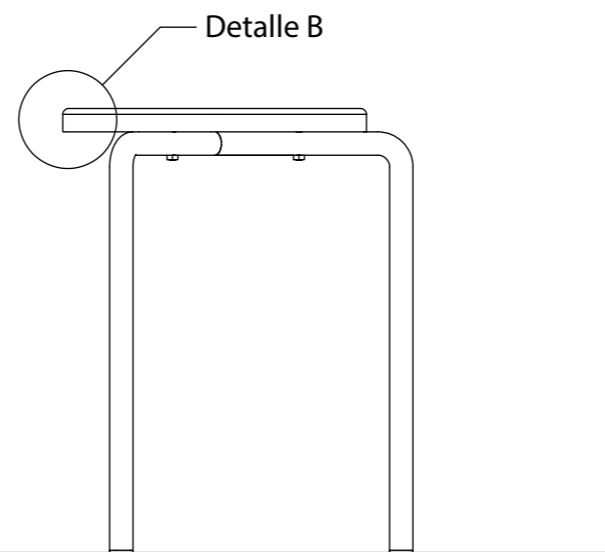
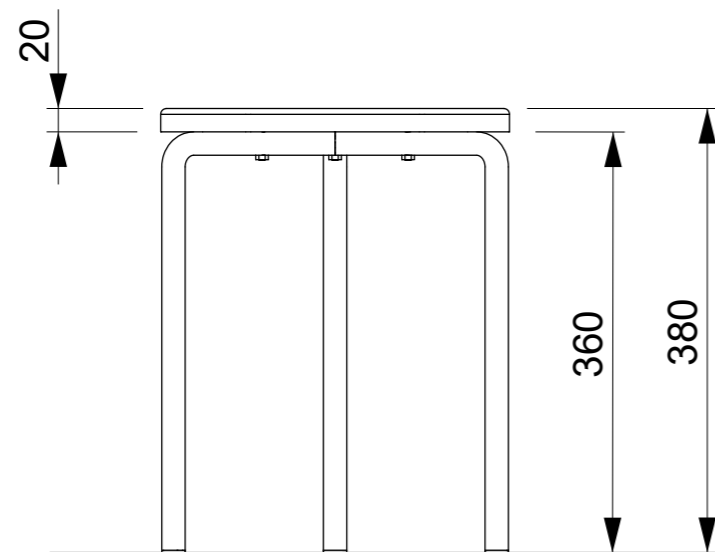
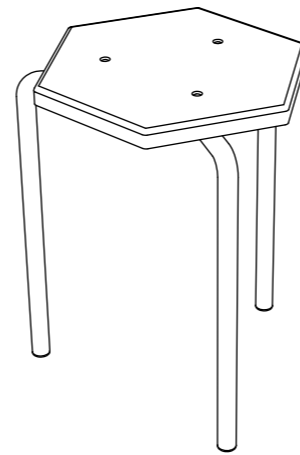
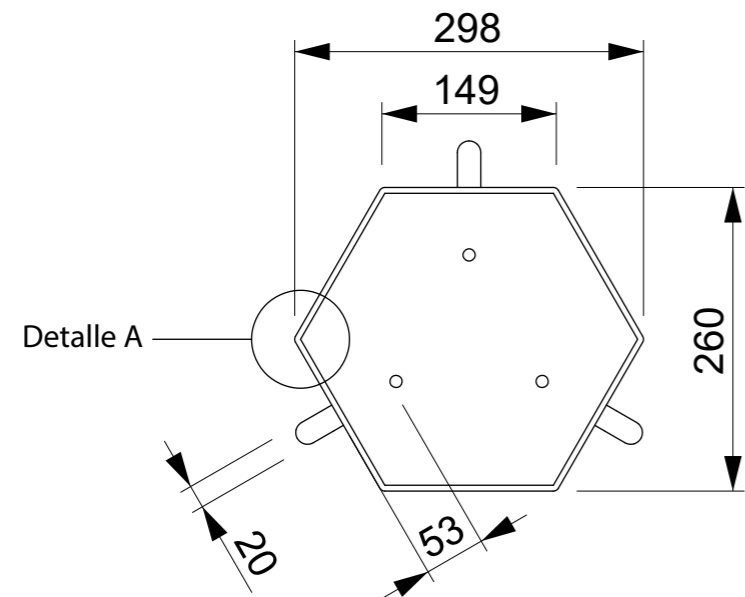

NOTA:

La tapa superior sería de multiplaca enchapada con laminado plástico de color de 2cm de espesor.

La estructura esta hecha con caños de sección circular de 2cm de diámetro.

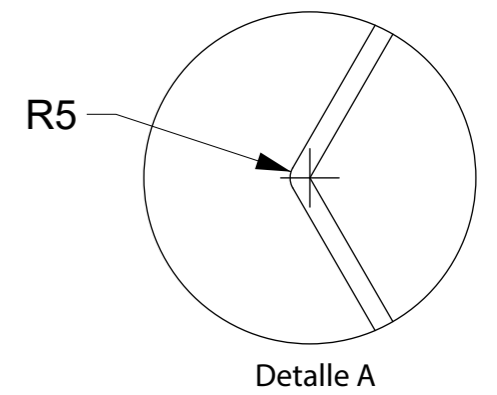

Detalle A

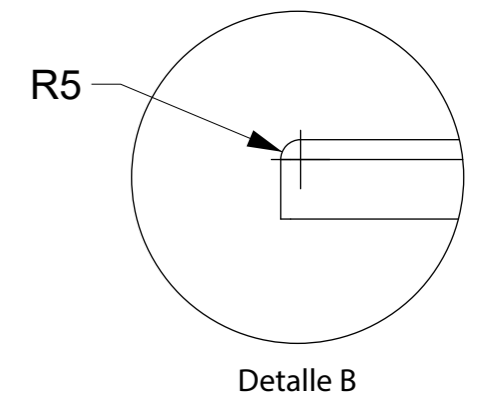

Detalle B

**BANCO APILABLE**

VISTA GENERAL

UNIDADES: mm

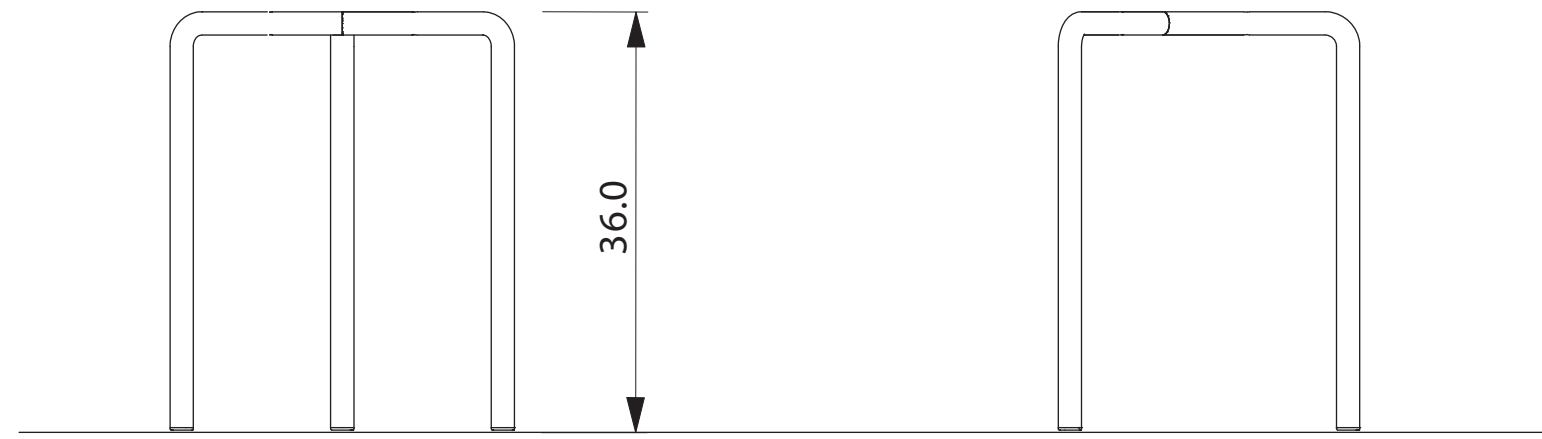
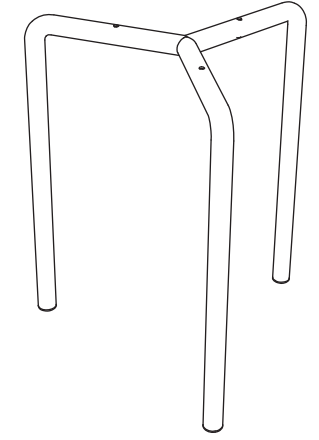
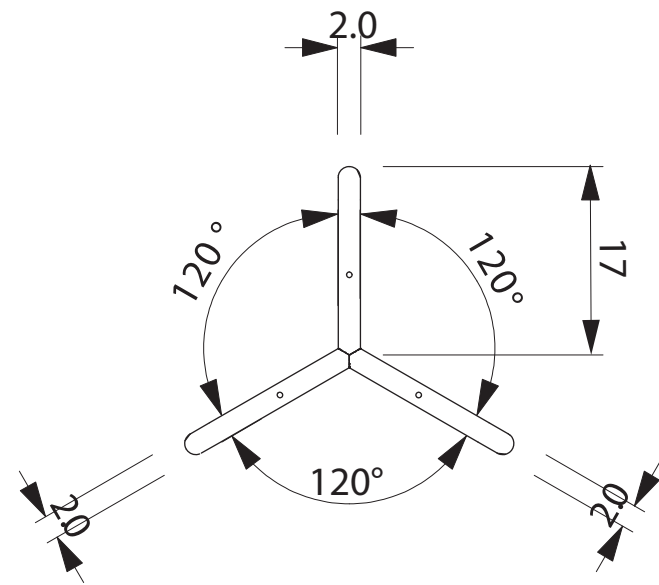

NOTA:

La estructura esta hecha con caños de sección circular de 2cm de diámetro.

La pintura sería en Gris Urano.

<b>BANCO APILABLE</b>
ESTRUCTURA DE HIERRO
UNIDADES: cm

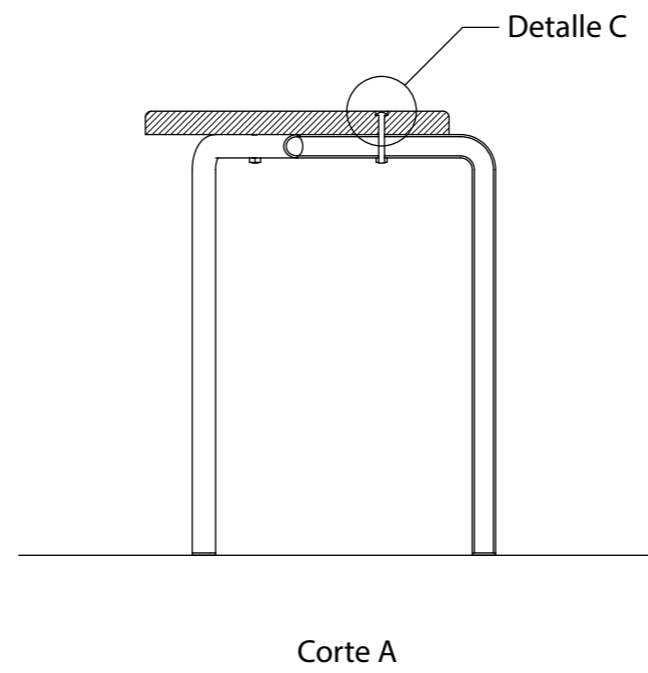
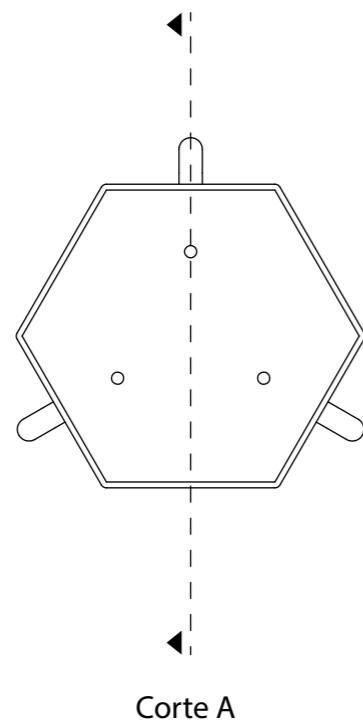

La tapa debe tener una perforación con la profundidad necesaria para que la cabeza del bulón utilizado quede por debajo de la lámina plástica.

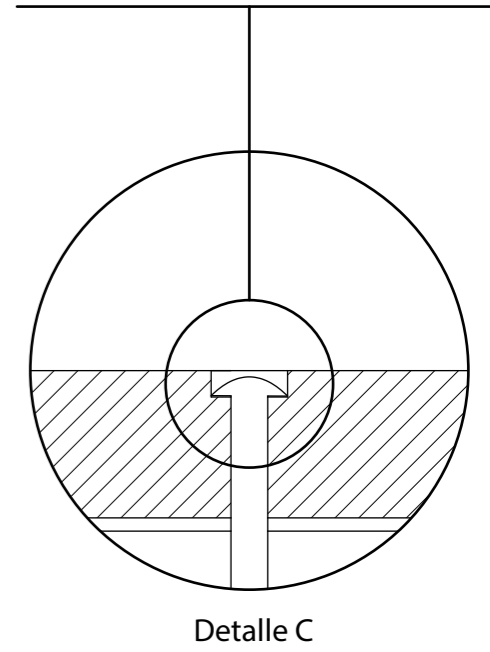

**BANCO APILABLE**

VISTA GENERAL

UNIDADES:

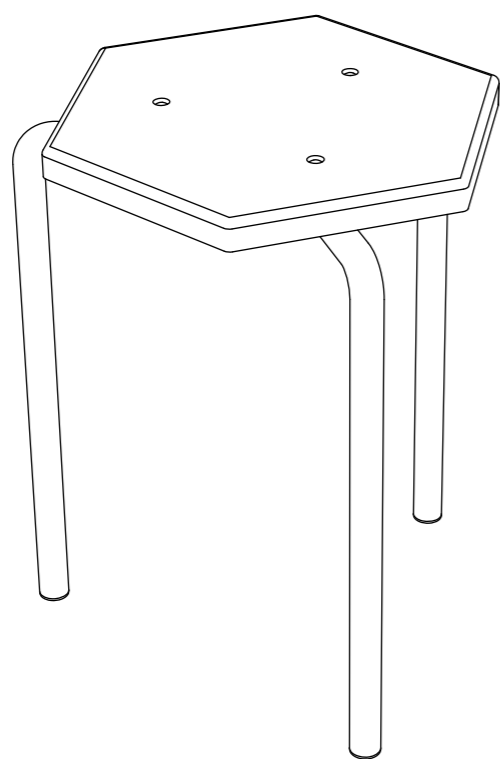

MATERIAL	ACABADO
Multiplaca enchapada de 2cm	Laminado plástico de color
Caño de hierro (perfil redondo) de 2cm de diámetro	Gris urano

INSUMOS
Regatones
Bulones

<b>BANCO ESCUELA</b>
MATERIALES , ACABADOS E INSUMOS
UNIDAD: mm



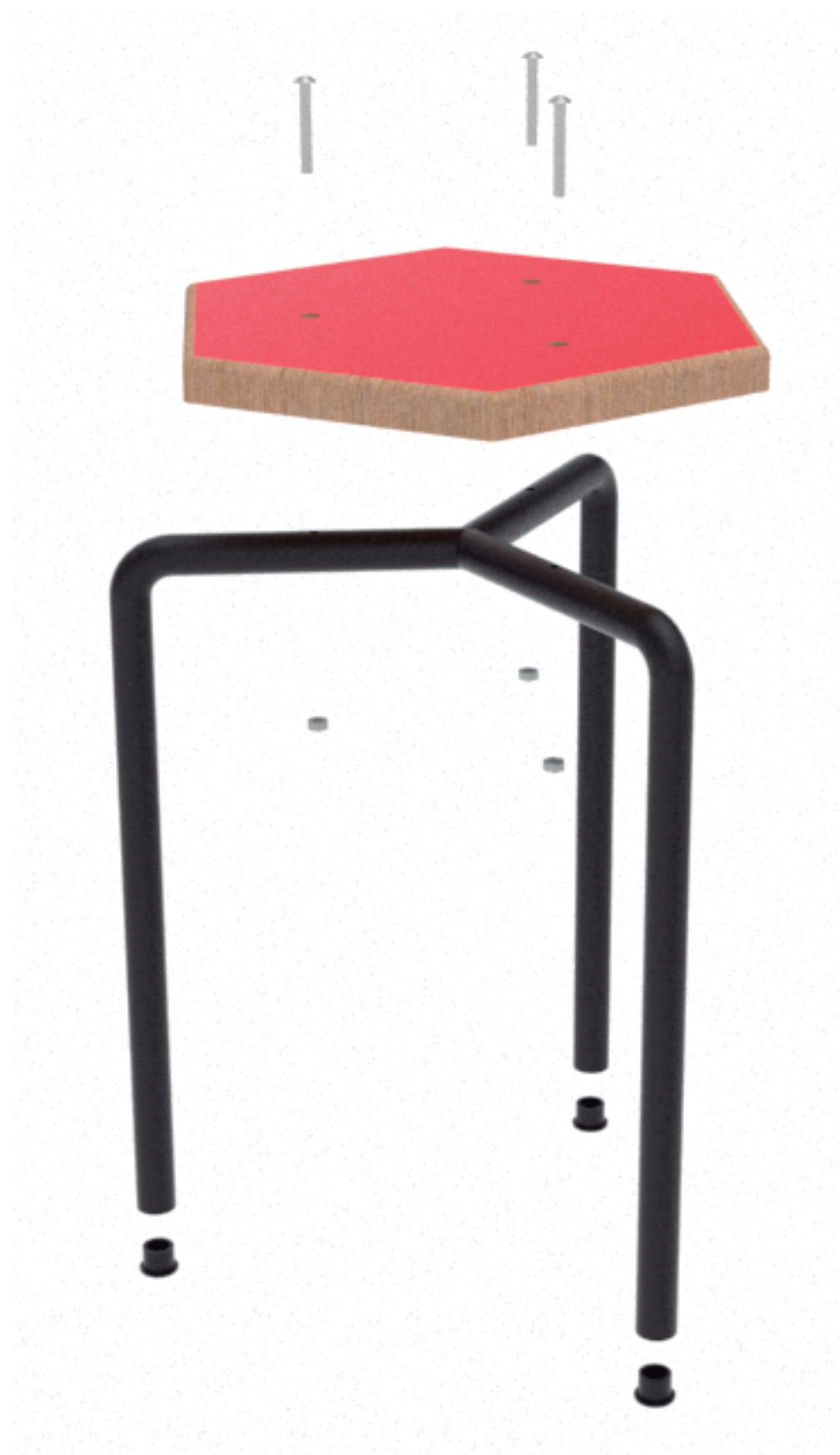

**BANCO APILABLE**

EXPLOSIÓN

UNIDADES:



NOTA:

La estructura es siempre del mismo color, lo que cambia de color son las tapas.

La tapa superior sería de multiplaca enchapada con laminado plástico de color de 2cm de espesor. Se manejan cuatro colores para las tapas, rojo, amarillo, verde y azul.

Hay que respetar las medidas de la estructura y la tapa para asegurarse que puedan apilarse. Sería recomendable hacer un modelo de prueba para chequear esto. El diámetro generado por la parte interna de los caños verticales debe ser mayor que la suma de dos radios del hexágono.

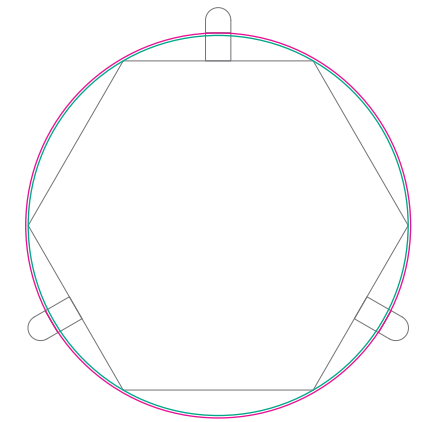

○ Diámetro interno patas  
○ Diámetro exterior tapa

**BANCO APILABLE**

RENDERS

UNIDADES:



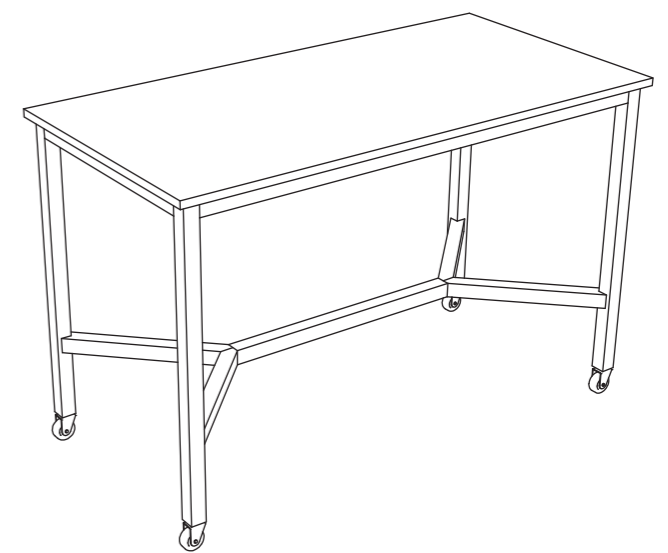

C - MESA LICEAL

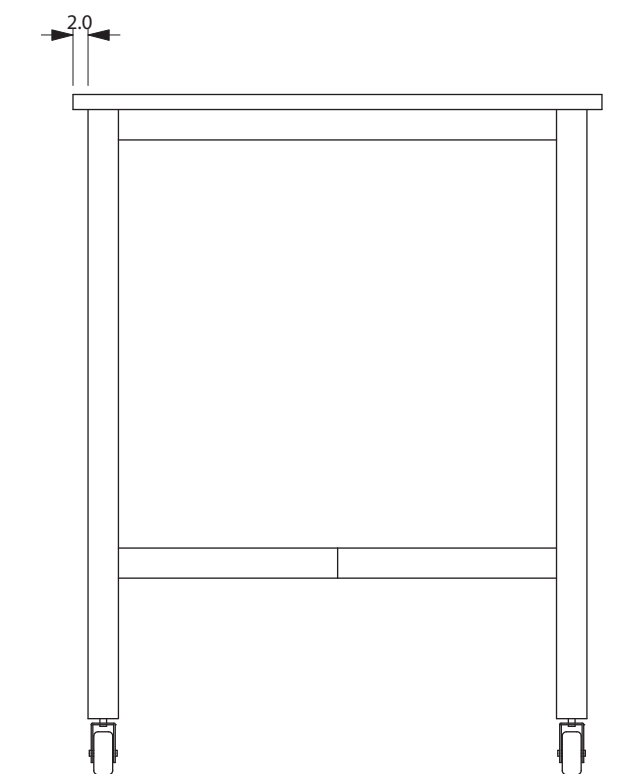
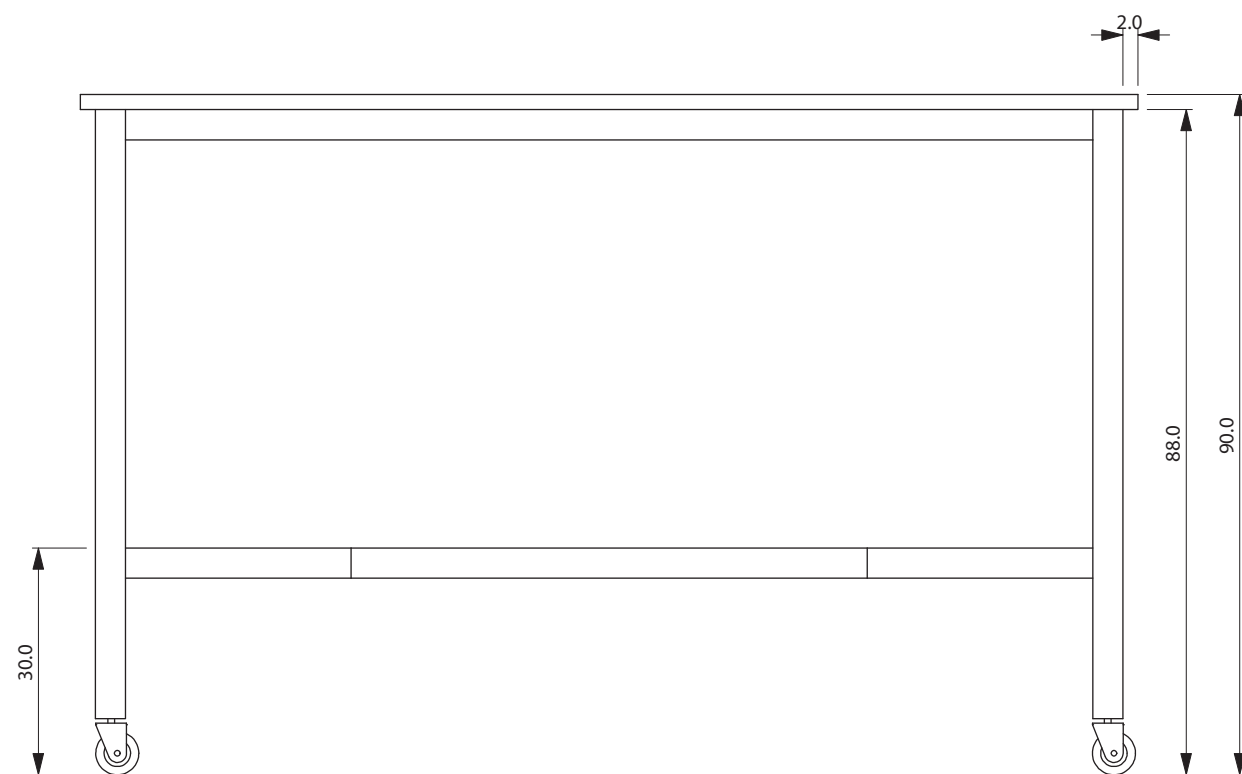
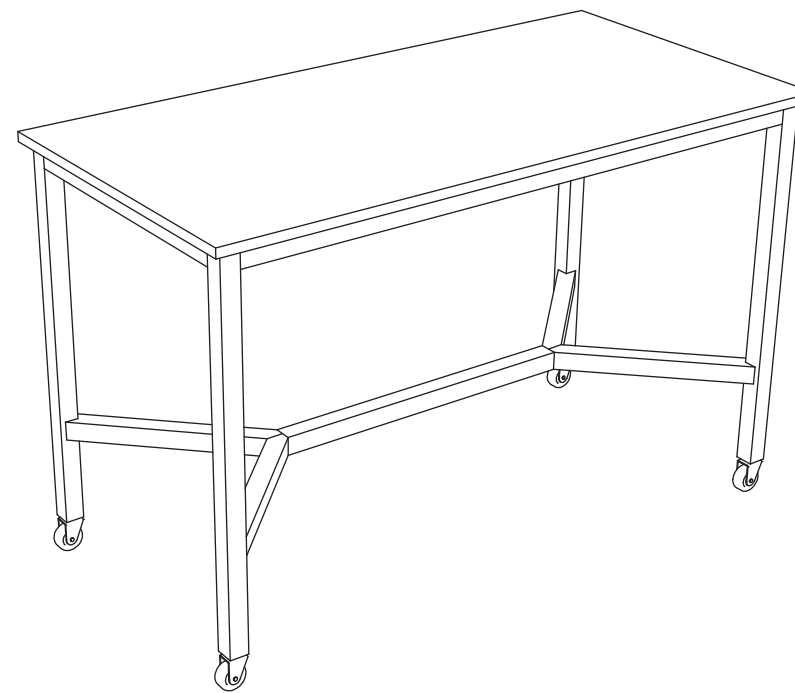
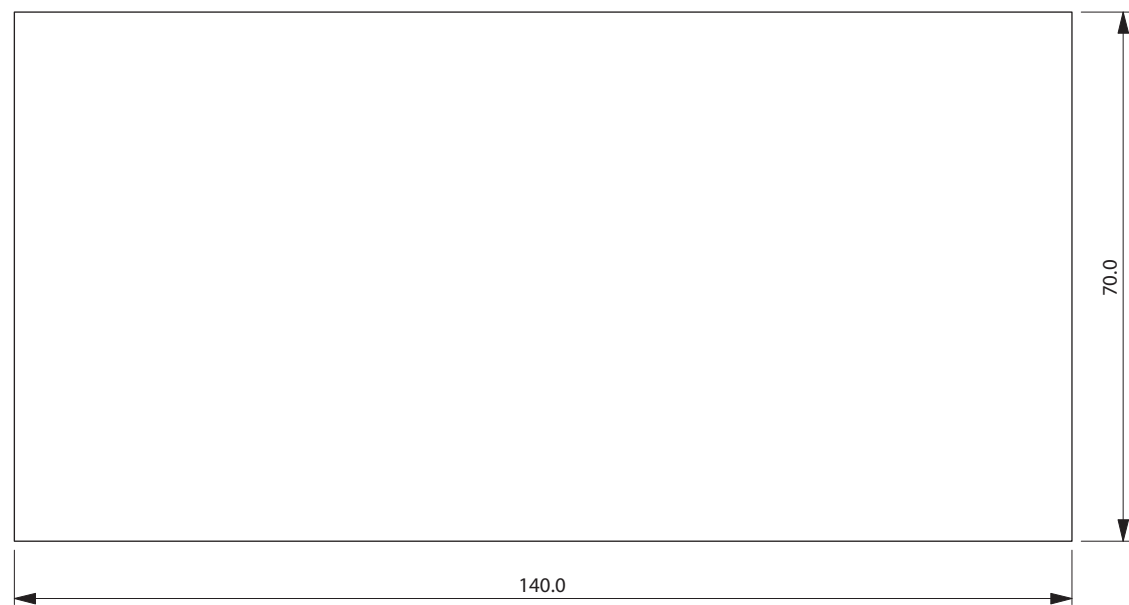

**MESA TALLER**

VISTAS GENERALES

UNIDAD: cm

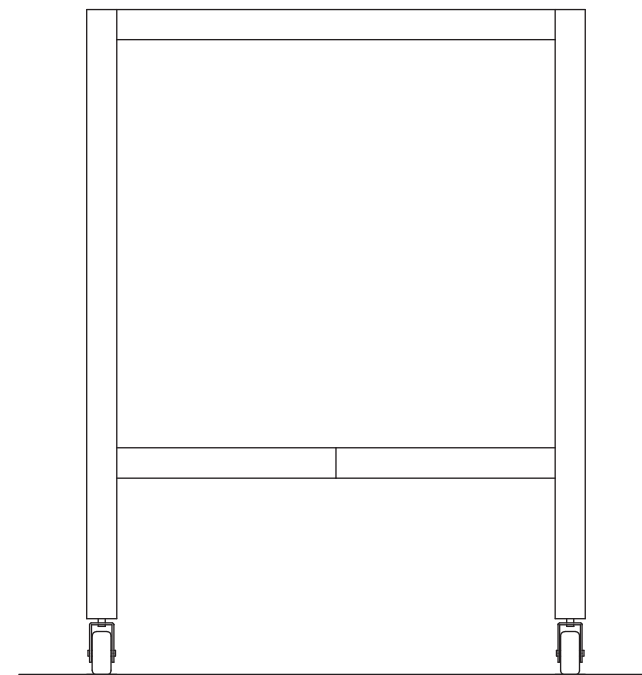
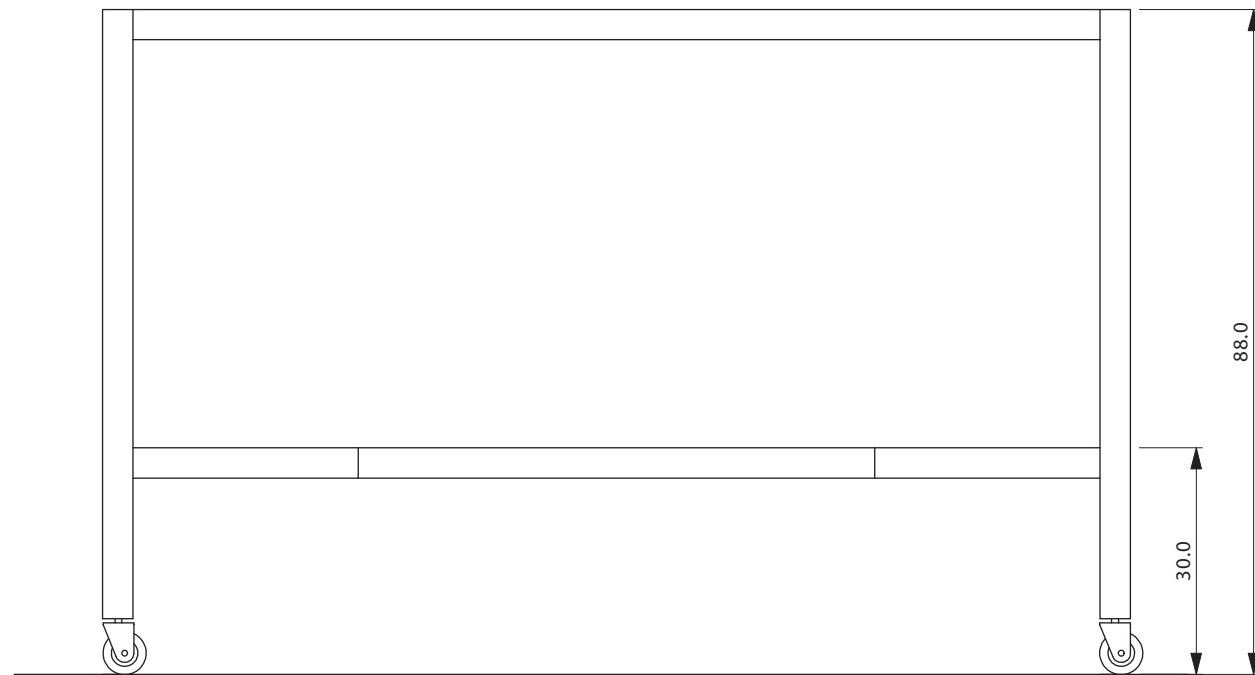
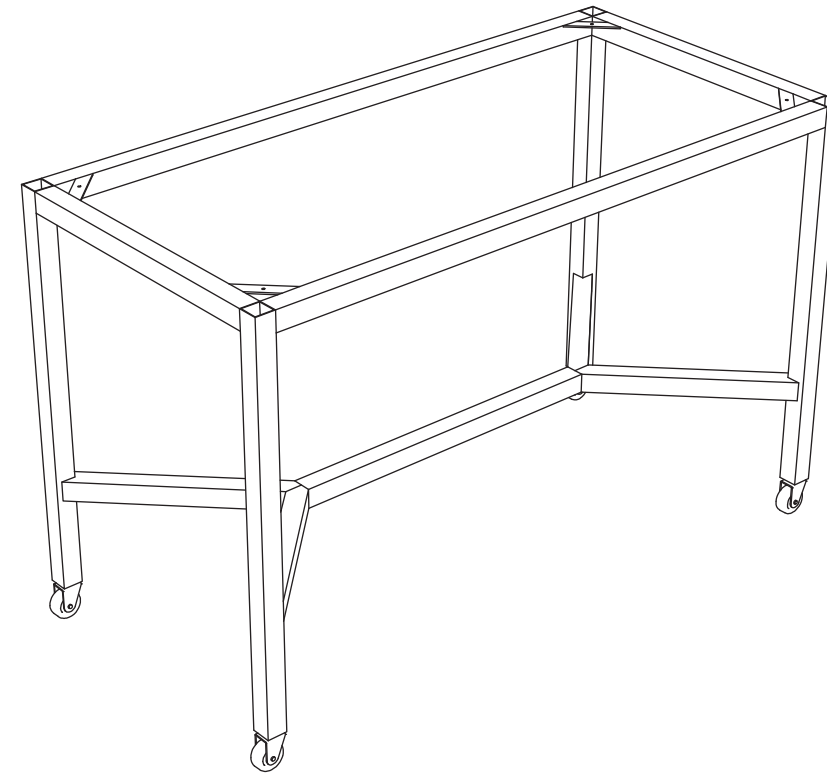
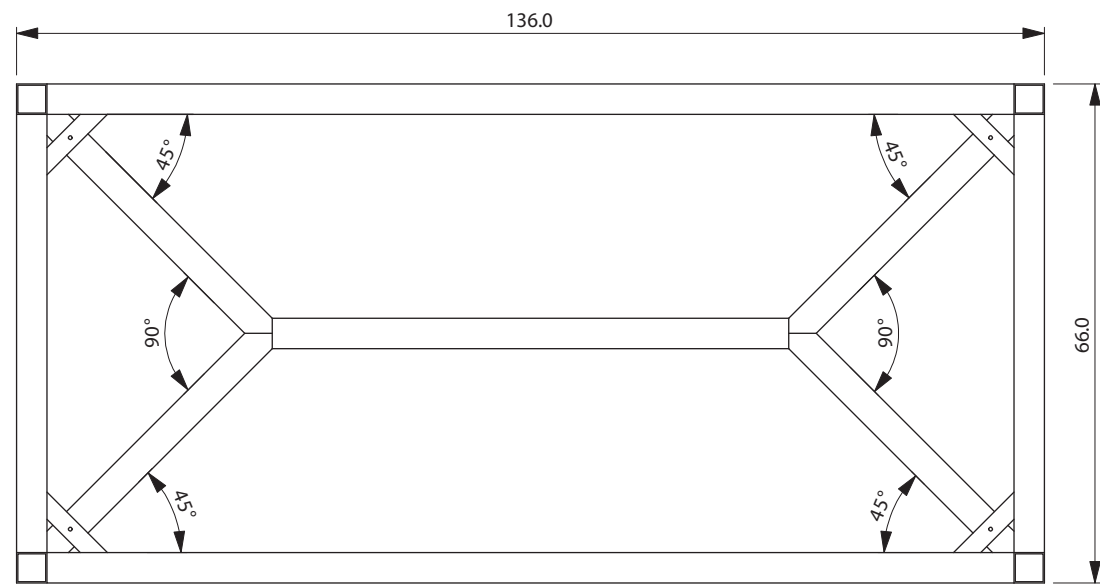

**MESA TALLER**

ESTRUCTURA DE HIERRO

UNIDAD: cm

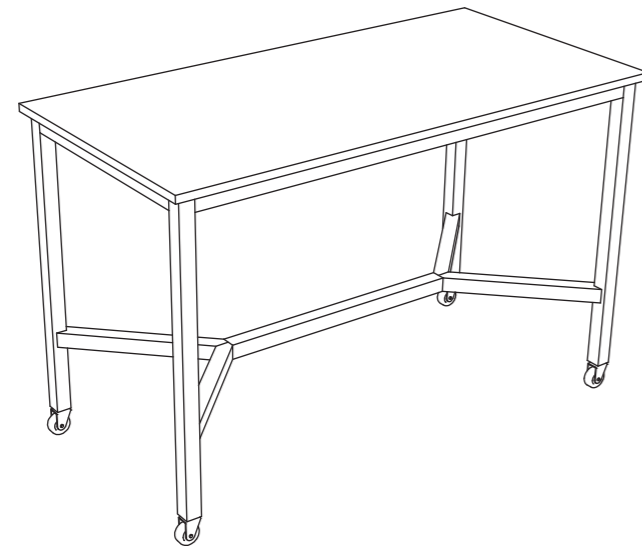

MATERIAL	ACABADO
Multiplaca enchapada de 2cm	Laminado plástico de color (rojo, amarillo y azul)
Caño de hierro (perfil cuadrado) de 4cm de lado	Gris urano
Planchuela de hierro de 2.5 cm de ancho	Gris urano

INSUMOS
Ruedas giratorias grises con freno
Tornillos

<b>MESA LICEAL</b>
MATERIALES , ACABADOS E INSUMOS
UNIDAD: mm



Mesa alta para taller.

#### MATERIALES UTILIZADOS

Tapa en multiplaca enchapada en laminado plástico

La tapa superior sería de multiplaca enchapada con laminado plástico de color de 2cm de espesor. Se manejan tres colores para las tapas, rojo, amarillo y azul.

La estructura estaría hecha en su totalidad con caño de hierro de 4cm x 4cm.

La pintura de la estructura de hierro sería con GRIS URANO.

Lleva ruedas con frenos en las cuatro patas. No está puesta la medida de la altura de las ruedas porque puede haber alguna variación. Lo importante es que se respete la altura total de arriba de la tapa al suelo, 90cm.

Tienen que ser ruedas con la goma de color gris.



#### MESA TALLER

RENDER GENÉRICO

UNIDAD:

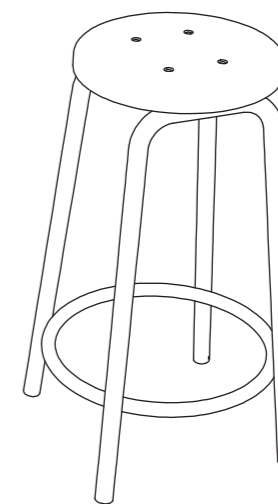

D - BANCO LICEAL



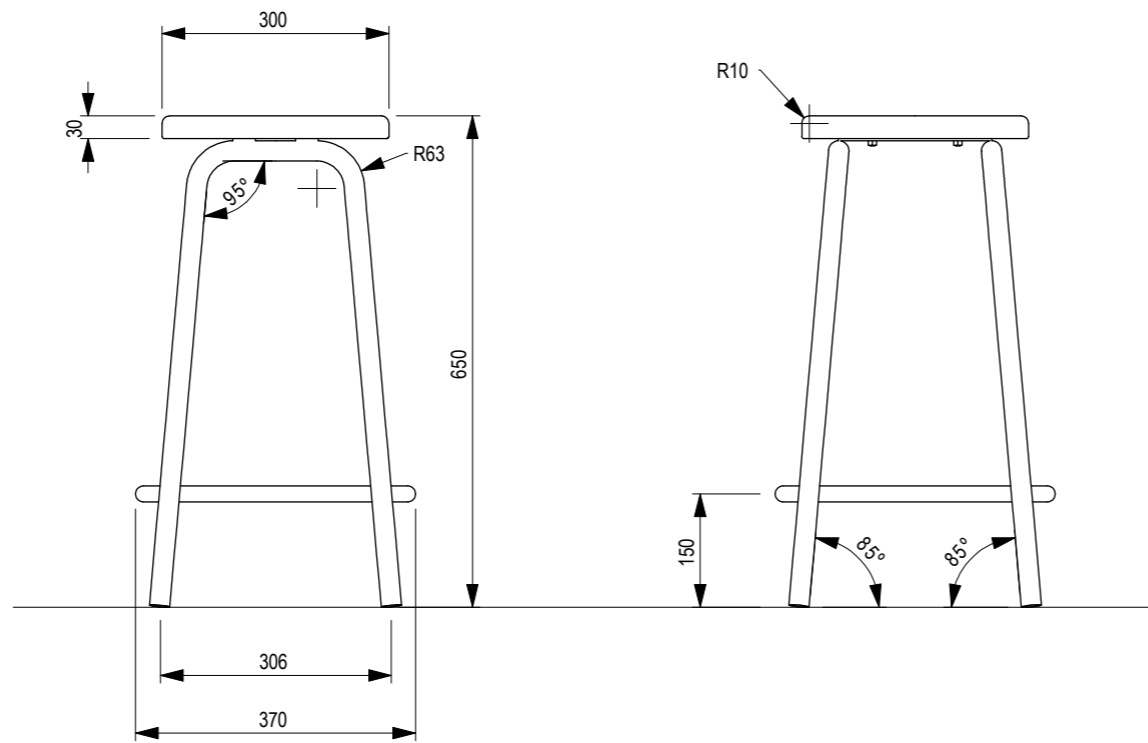
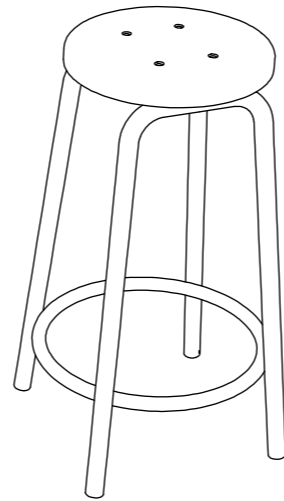
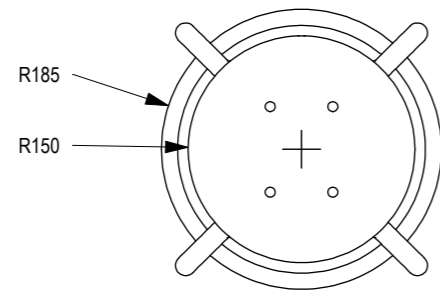

La tapa debe tener una perforación con la profundidad necesaria para que la cabeza del bulón utilizado no sobresalga de la placa

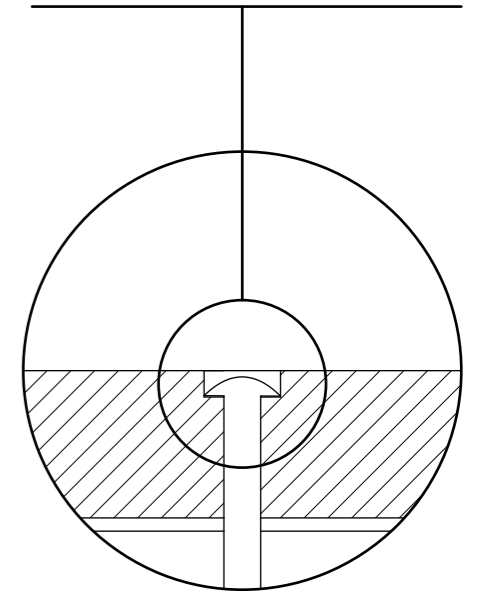

Detalle

**BANCO ALTO**

IMAGEN GENERAL

UNIDAD: mm

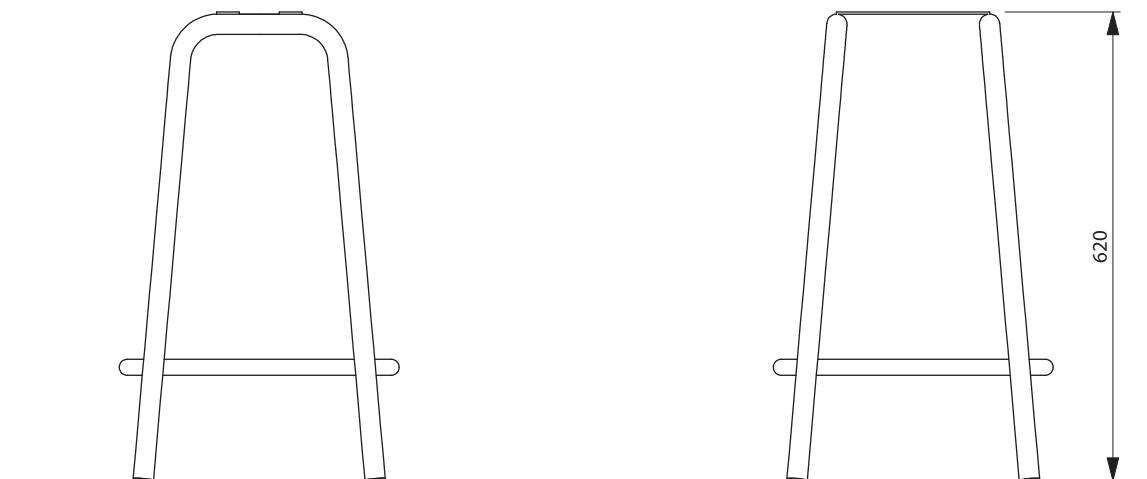
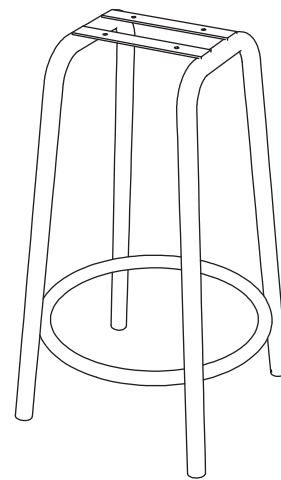
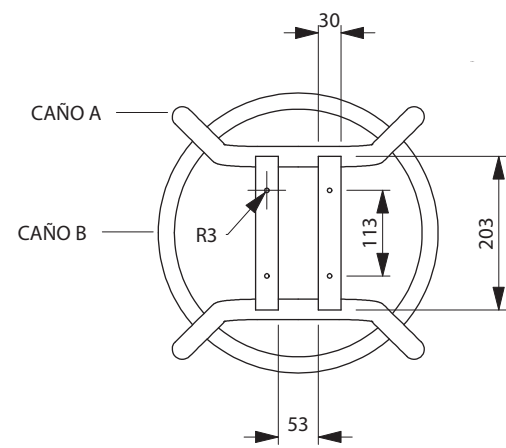

**BANCO ALTO**

ESTRUCTURA DE HIERRO

UNIDAD: mm



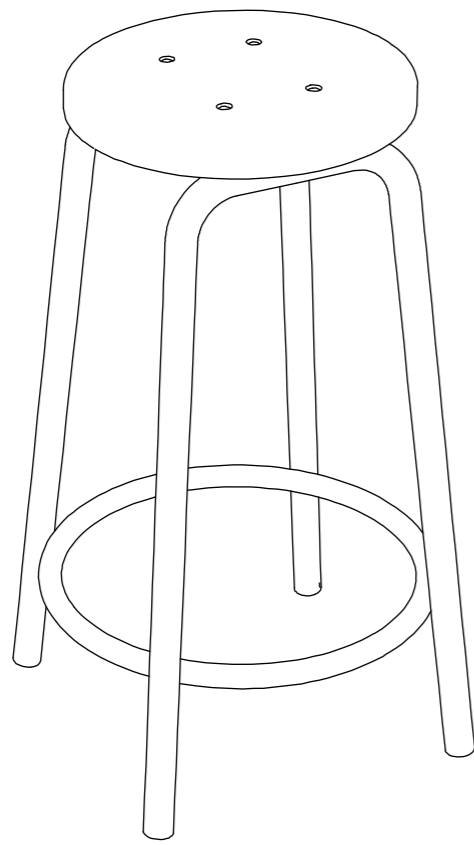

MATERIAL	ACABADO
Placa euca finger 30mm	Protección satinada
Caño de hierro (perfil redondo) de 3/4" de diámetro	Gris urano
Caño de hierro (perfil redondo) de 1/2" de diámetro	Gris urano
Planchuelas de hierro 30mm de ancho	Gris urano

INSUMOS
Regatones
Bulones

<b>BANCO ALTO</b>
MATERIALES , ACABADOS E INSUMOS
UNIDAD: mm

Banco alto para taller.

#### MATERIALES UTILIZADOS

La tapa superior de madera sería de placa de fingerjoint de eucaliptus de 3cm de espesor.

La estructura estaría hecha en su totalidad con caño de hierro (perfil redondo) de 3/4" de diámetro.

La pintura de la estructura de hierro sería con GRIS URANO.



#### **BANCO ALTO**

IMAGEN GENERAL

UNIDAD: cm

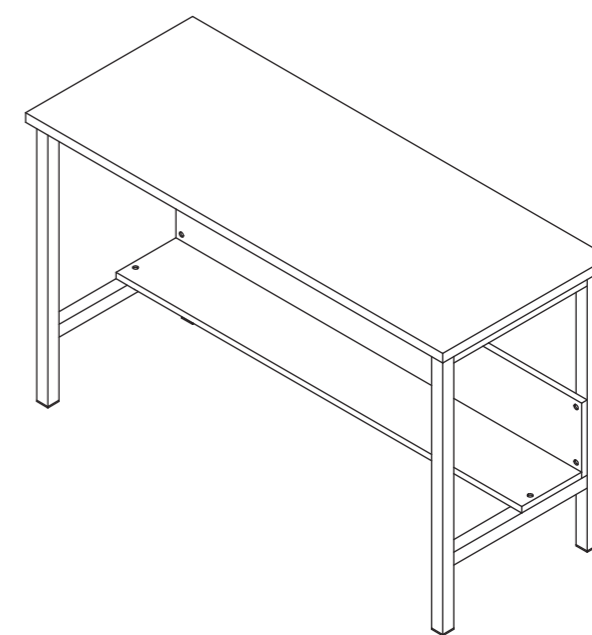

E - MESA DE TRABAJO

**Materiales principales utilizados:**

- Placa de fingerjoint euca 30mm de espesor.
- Placa de fingerjoint euca 20mm de espesor.
- Caño cuadrado de 4cm x 4cm

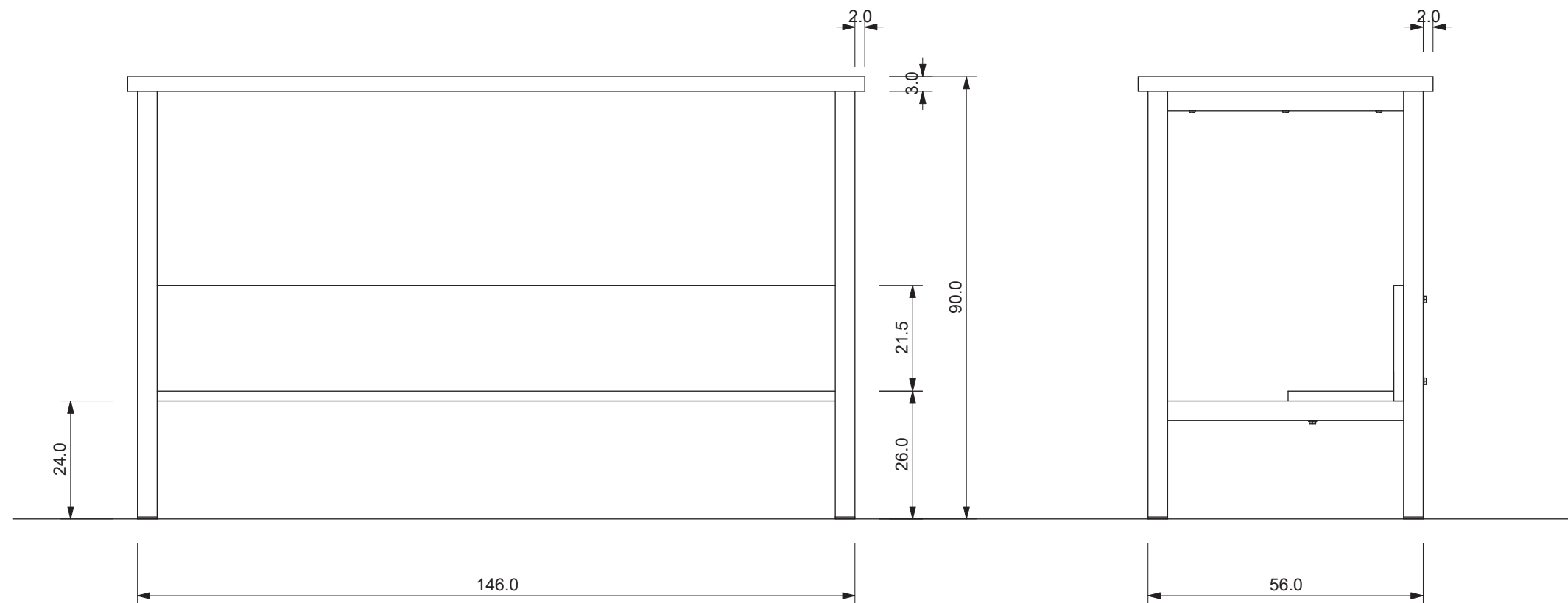
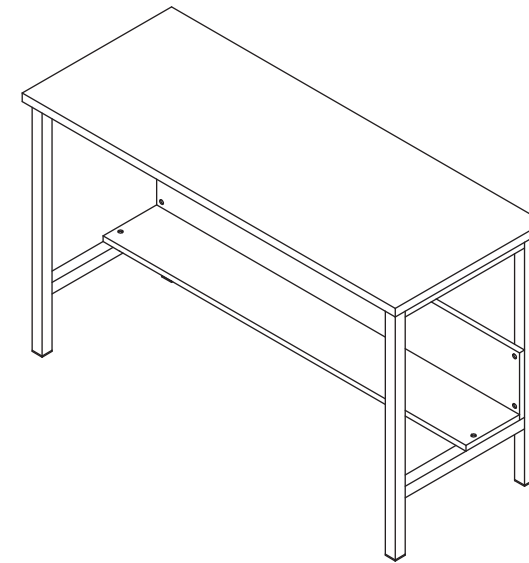
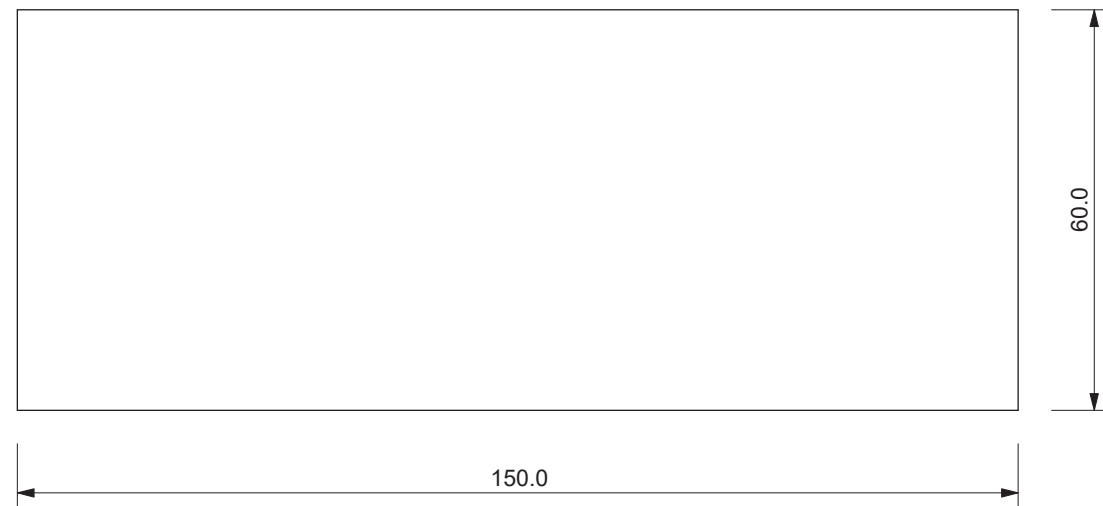

**MESA DE TRABAJO**

Unidad: cm

**NOTA 1:**

Cada una de las 4 patas debería llevar un regatón plástico como el que se muestra a continuación.

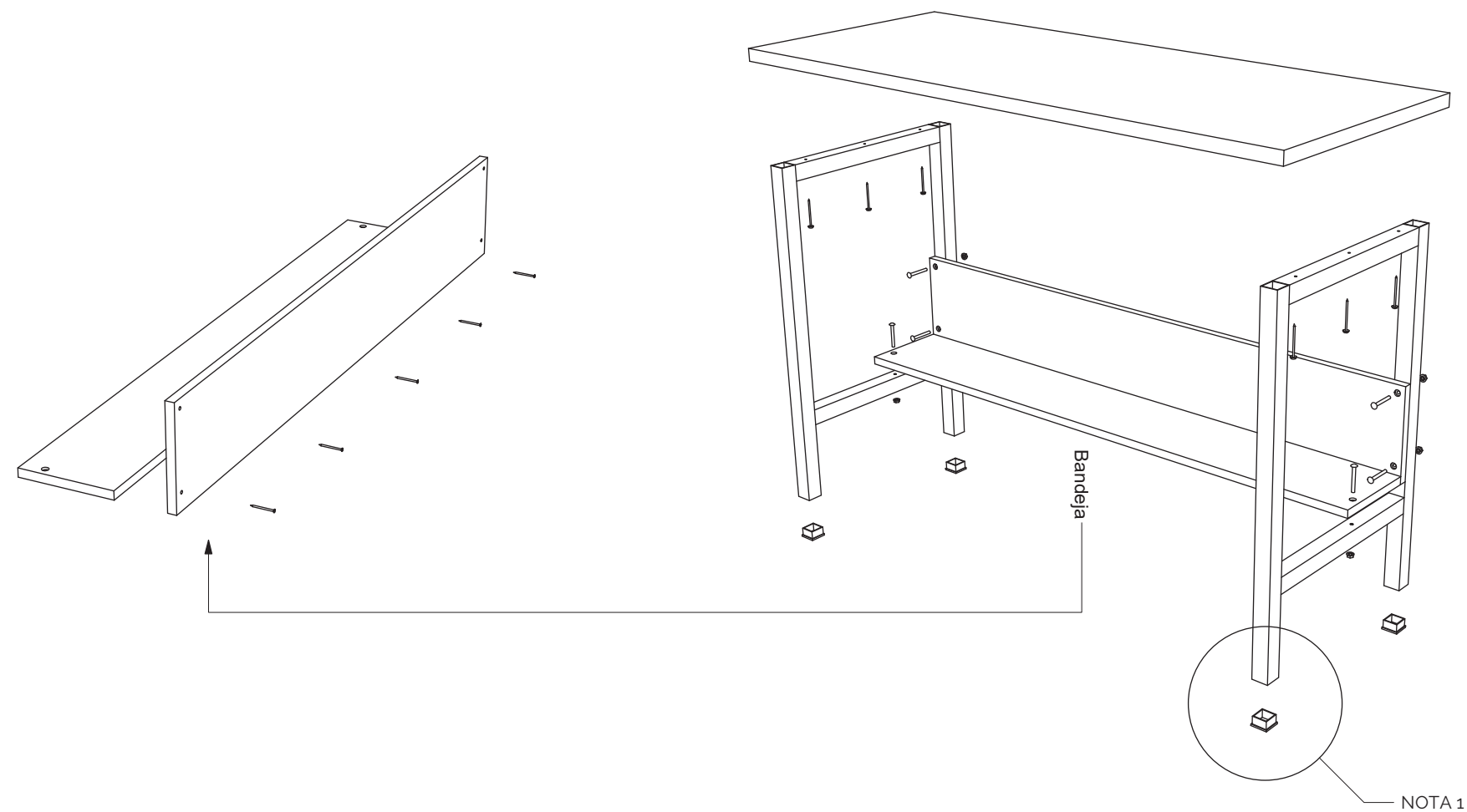
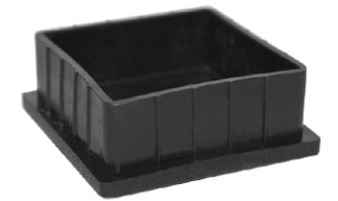

**EXPLOSIÓN**

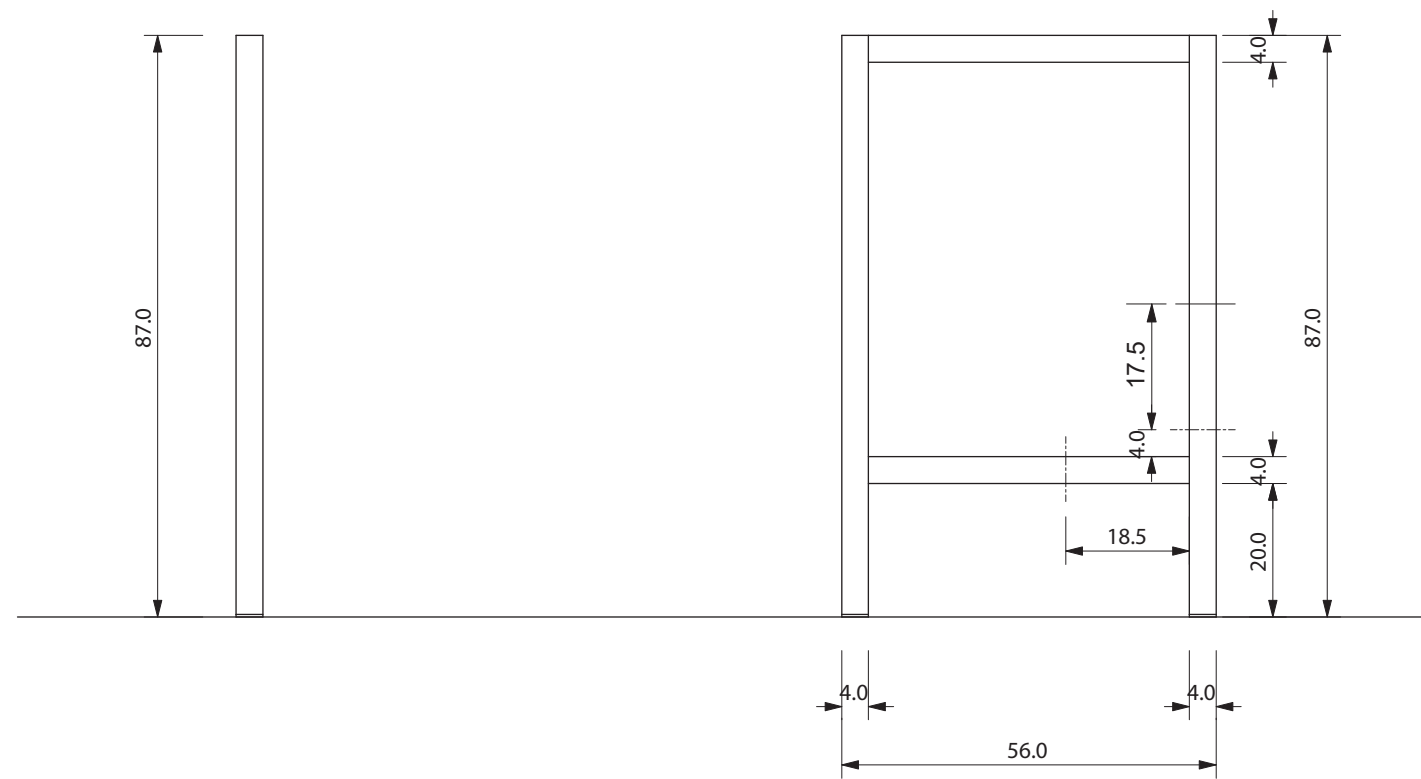
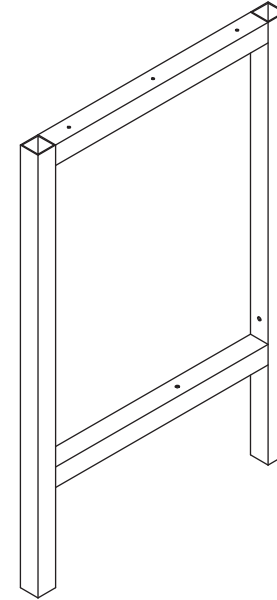
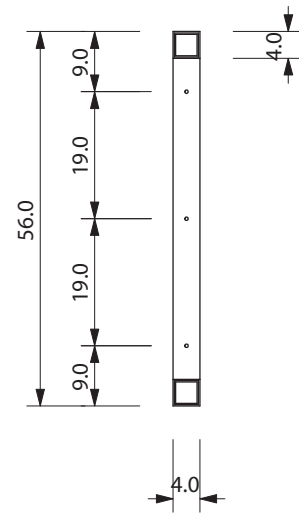

**MATERIALES UTILIZADOS:**

- Caño cuadrado de 4cm x 4cm

**TERMINACIÓN:**

- Pintura Gris Urano.

**OBSERVACIONES:**

- Esta estructura define dos de las cuatro patas de la mesa, por lo que llevaría dos unidades de esta pieza por mesa.

- La unión entre las dos estructuras de hierro se da por medio de la tapa y la bandeja inferior.

- La tapa iría atornillada desde abajo por medio de 6 tornillos.

- La bandeja se fija con 6 bulones con tuerca, tres por cada estructura, uno fijado al perfil horizontal y dos al vertical. Para esto es necesario hacer un rebaje en la madera para que quede escondida la cabeza del bulón.



**ESTRUCTURA DE HIERRO (2 unidades)**

Unidad: cm

**MATERIALES UTILIZADOS:**

- Placa de fingerjoint euca 20mm de espesor.

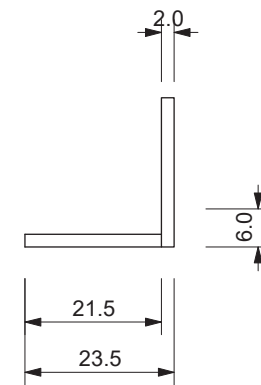
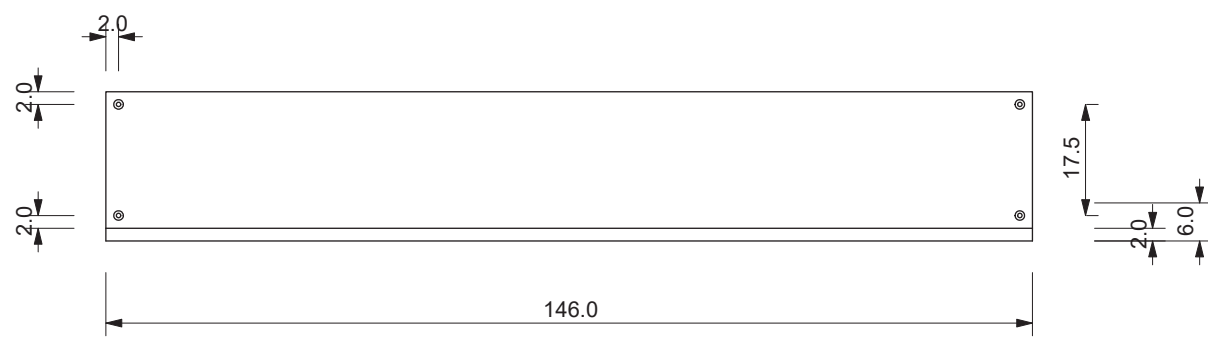
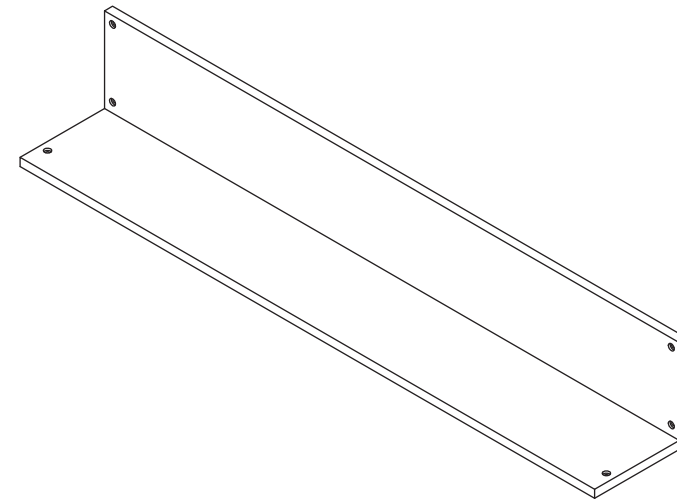
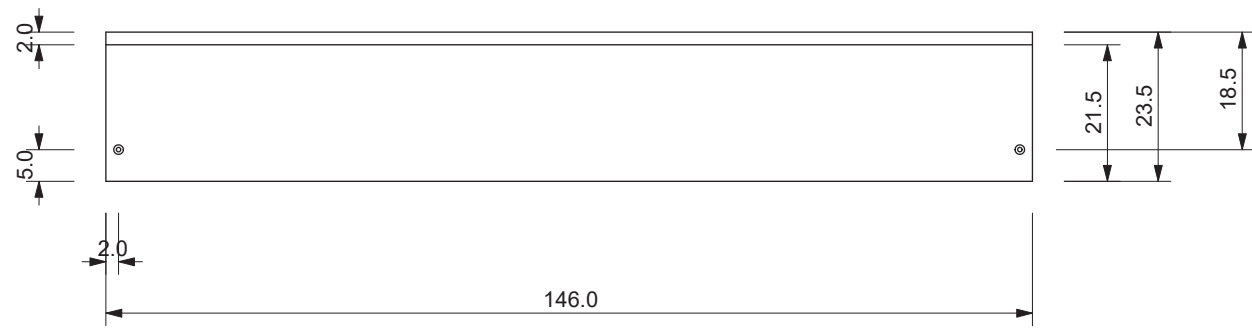

**BANDEJA INFERIOR**

Unidad: cm



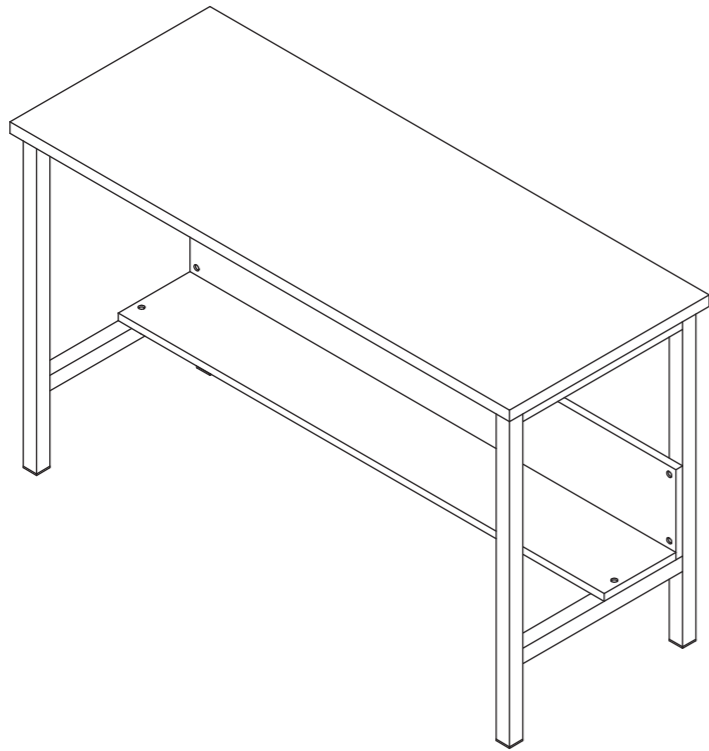

MATERIAL	ACABADO
Placa euca finger de 3cm	Protección satinada
Placa euca finger de 2cm	Protección satinada
Caño de hierro (perfil cuadrado) de 4cm de lado	Gris urano
Planchuela de hierro de 2.5 cm de ancho	Gris urano

INSUMOS
Regatones
Tornillos
Bulones

**MESA DE TRABAJO**

MATERIALES , ACABADOS E INSUMOS

UNIDAD: mm





**RENDERS GENÉRICOS**

Unidad: